

SCHEDA TECNICA PANNELLO TIPO TECHNICAL CHART PANEL TYPE

T30AA - T30AT

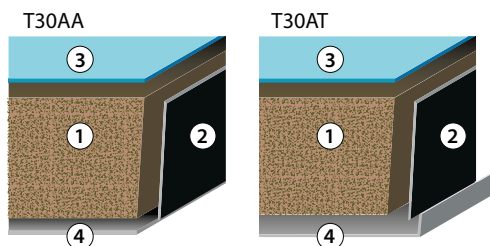

L'Azienda si riserva il diritto di modificare i contenuti delle schede tecniche in qualsiasi momento senza alcun preavviso.

The Company reserves the right to modify the content of technical charts without prior notice.

1	Anima	pannello in conglomerato di legno di densità $\geq 680 \text{ Kg/m}^3$, realizzato con impasto di trucioli di legno e resine a bassa emissione di formaldeide E1 (EN312-1)
2	Bordo	materiale plastico spessore 0,5 mm antiscricchiolio
3	Rivestimento superiore	vedi elenco a lato
4	Rivestimento inferiore	T30AA: foglio di alluminio rinforzato antistrappo spessore 0,05 mm T30AT: vaschetta di acciaio zincato a caldo, spessore 0,5 mm
5	Dimensioni	600 x 600 x 30 mm + spessore del rivestimento superiore

1	Core	chipboard panel of density $\geq 680 \text{ Kg/m}^3$ mixed with thermosetting resin, low emission E1 class as per EN312-1 norm
2	Edge trim	0,5 mm thk. no-creak self-extinguishing plastic band
3	Top covering	see the list at sides
4	Bottom covering	T30AA: 0,05 mm pvc protected no-scratch and no-rip aluminium foil T30AT: hot dip galvanized steel tray 0,5 mm thk.
5	Dimensions	600 x 600 x 30 mm + top covering thk.

Caratteristiche meccaniche (secondo norme EN 12825) Technical Data (according to EN 12825)

	T30AA				T30AT				
	S/L	M	H	E	S/L	M	H	E	
Con flessione "A" With deflection "A" = 2,5mm									
Carico concentrato lato Concentrated load on panel side	kg	90	120	180	250	170	230	280	330
Massimo ammissibile lato Ultimate load on panel side	kg	380	420	500	570	550	650	740	810
Carico concentrato centro Concentrated load on panel center	kg	120	200	240	330	230	310	380	440
Massimo ammissibile centro Ultimate load on panel center	kg	450	490	560	640	850	950	1.020	1.020
Classificazione EN 12825 (*) Classification		-	1A21	1A21	1A21	1A21	2A21	2A21	3A21
Carico distribuito Distributed load	kg/m ²	450	750	900	1.250	850	1.150	1.400	1.650
Peso unitario pannelli Weight per panel	kg	8,8				10,25			
Peso mq (con struttura HPF 250) Weight per sqm (including understructure FFH 250)	kg	23,1 27	28,2	29,3	31,04	30 31,5	32,3	33,4	35,1
Comportamento elettrostatico EN1815 Electrostatic conductivity		≤ 2 antistatico fisiologico - antistatic physiologic (**)							
Resistenza elettrica anima EN1081 Core panel electrical resistance	Ω	$\leq 10^{10}$							
Densità nominale anima Core panel nominal density	kg/m ³	680 \pm 7%							
Resistenza al fuoco ISO 834 Resistance to fire		R.E.I. 30							
Reazione al fuoco UNI EN 13501- 2:2009 Reaction to fire		Bfl_s1							
Trasmissione termica media Thermal conductivity	W/m ² °C	2,6							
Isolamento acustico laterale normalizzato R _{LWP} Acoustic Insulation (lateral) R _{LWP}	dB	≥ 42							

I dati riportati in tabella fanno riferimento al pannello con struttura H=20 cm - The data reported in table refer to panel with substructure H=20 cm

(*) Dati riferiti al carico concentrato lato - Data related to concentrated load on panel side.

(**) Ad esclusione delle coperture con proprietà conduttive - Except top coverings with conductive properties.

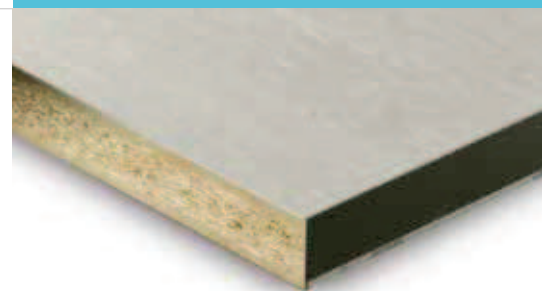

LEGENDA RIVESTIMENTI TOP COVERINGS KEY

A = alluminio	aluminium
H = laminato HPL	HPL
L = linoleum	linoleum
V = vinile	vynil
R = gomma	rubber
C = moquette	carpet
P = parquet	natural wood

LEGENDA TRAVERSI STRINGER KEY

S = senza traversi	stringerless	-
L = traverso leggero	light stringer	15/18 mm
M = traverso medio	medium stringer	30 mm
H = traverso pesante	heavy stringer	25x25 mm
E = traverso extra	extra stringer	50x25 mm

LEGENDA NORME EN 12825 KEY NORM

Pos 1. Classe degli elementi Class of elements

	1	2	3	4	5	6
Carico massimo ammissibile Ultimate admitted load	kN ≥ 4	≥ 6	≥ 8	≥ 9	≥ 10	≥ 12
Approx.	Kg 400	600	800	900	1000	1200

Pos 2. Classe di flessione Class of deflection

A = 2,5 mm
B = 3,0 mm
C = 3,5 mm

Pos 3. Coefficiente di sicurezza Safety Factor 2/3

Pos 4. Classe dimensionale Dimensional Class

Tolleranze Deviations	Lunghezza dei lati Length of panel sides	Ortogonalità dei lati Squareness of panel	Spessore Thickness
Classe 1	$\pm 0,2$ mm	$\pm 0,3$ mm	$\pm 0,3$ mm
Classe 2	$\pm 0,4$ mm	$\pm 0,5$ mm	$\pm 0,5$ mm



La presente scheda tecnica annulla e sostituisce tutte le precedenti.
This technical chart supersedes all previous issues.

SCHEDA TECNICA STRUTTURA TIPO TECHNICAL CHART SUBSTRUCTURE TYPE

SNF S/L/M



L'Azienda si riserva il diritto di modificare i contenuti delle schede tecniche in qualsiasi momento senza alcun preavviso.

The Company reserves the right to modify the content of technical charts without prior notice.

Struttura di sostegno completamente in acciaio costituita dai seguenti elementi:

1	Piedino	<p>Testa: in acciaio zincato stampato a freddo, Ø 90x2,6 mm, a 4 razze per accogliere i traversi tramite aggancio a scatto (snap-on)</p> <p>Tubo: a sezione quadra in acciaio altoresistenziale prezinco a caldo, 18,5x18,5x1,2 mm, di altezze diverse e munito di dado di regolazione posto sulla barra filettata. Oltre i 298 mm di lunghezza si utilizza il tubo Ø 20x2 mm</p> <p>Base: in acciaio zincato, dim. 90x90 mm con 4 fori Ø 8,5 mm, per eventuale fissaggio meccanico a terra e con nervature per adattarsi ai fondi non perfettamente regolari</p>
2	Traverso	vedi elenco a lato
3	Guarnizione	in materiale termoplastico antirombo e antiurto di spessore da 1 a 2,5 mm
4	Dimensioni modulo	nominale 60x60 cm

Steel substructure composed by:

1	Pedestal	<p>Head: in galvanized steel, with 4 spokes arranged to seat the stringers, included 4 holes drilled on the tabs for fastening the stringers (snap-on)</p> <p>Tube: square pipe in high strength hot-dip galvanized steel, 18,5x18,5x1,2 mm, with different heights and with notches on the adjustment nut on the tie-rod. For lengths over 298 mm, pipe dia. 20x2 mm is used</p> <p>Base plate: in galvanized steel, dim. 90x90 mm with 4 holes Ø 8,5 mm for mechanical anchoring to the floor if required and with central flaring for adapting to not perfectly regular floor surfaces</p>
2	Stringer	see the list at side
3	Gasket	thermoplastic material for an optimal stamping noise attenuation, from 1 to 2,5 mm thk.
4	Grid dimensions	nominal 60x60 cm

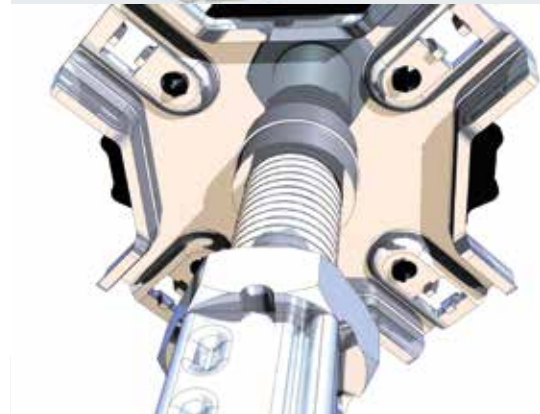
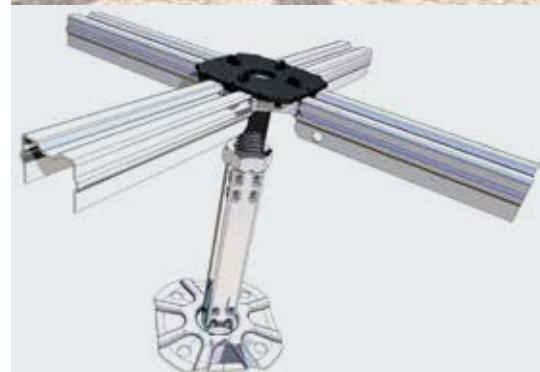

Dati tecnici Technical Data

SNF						
Altezza nominale piedino Nominal Pedestal height	Campo di regolazione Regulation range	Peso medio modulo 600x600 mm Average weight with 600x600 mm grid			Carico assiale massimo Maximum axial load EN 12825	
mm	mm	kg/m ²			kN	
		S	L	M		
57	45/70	0,95	2,34	3,09	50	
92	75/100	1,20	2,59	3,34	48	
215	180/250	1,66	3,05	3,80	47	
247	200/295	1,75	3,14	3,89	43,50	
315	280/350	1,98	3,37	4,12	40	
965	905/1.055	4,39	5,78	6,53	10	

LEGENDA TRAVERSI STRINGER KEY

S = senza traversi	stringerless	-
L = traverso leggero	light stringer	15/18 mm
M = traverso medio	medium stringer	30 mm